

CUPA PIZARRAS

The world leader in natural slate

JUMTA DIZAINS UN IEKLĀŠANAS CEĻVEDIS

CUPA PIZARRAS

The world leader in natural slate

CUPA PIZARRAS ir pasaules līderis dabīgā šifera ražošanā. Mūsu 16 karjeros un 22 pārstrādes rūpnīcās jaunākās tehnoloģijas ir apvienotas ar mūsu tradicionālo zinātību un meistarību.

Izmantojot visprogresīvāko ražošanu un kvalitātes kontroli, CUPA PIZARRAS ražo unikālus, visā pasaulē atzītus dabīgos šiferus, kas atbilst vai pārsniedz visus starptautiskos standartus.

“Mūsu stingrā uzticība kvalitātei, pastāvīgai inovācijai un ilgtspējībai padara mūs par pasaules līderiem dabīgā šifera ražošanā.”

Uzņēmums ieņem tirgus līderpozīcijas par ar nepārspējamu kvalitāti un uzņēmuma uzticību izcilai kvalitātes kontrolei un klientu apkalpošanai. CUPA PIZARRAS ļoti nopietni uztver kvalitātes kontroli un testēšanu, un tai ir stingras sistēmas, lai nodrošinātu, ka katrs šiferis atbilst vai pārsniedz starptautiski atzītus izcilības standartus. Uzņēmuma unikālā svītrkoda

tehnoloģijā ir uzskaitīta katra šifera kvalitāte, sastāvs un avots, sākot no karjera līdz uzstādīšanai, nodrošinot izsekojamību un saskaņojamību nākotnē. Šiferis ir mūžīga klasika, kas padara CUPA PIZARRAS par piemērotu izvēli jaunbūvēm, dzīvojamajiem un komerciāliem projektiem. Tas visā Apvienotajā Karalistē tiek regulāri norādīts arī projektiem aizsargājamo teritoriju, nacionālo parku, mantojuma vietu un izcilu teritoriju projektiem

dabiskais skaistums kā pieņemams vietējā šifera aizstājējs, jo tam ir ļoti līdzīgs sastāvs un tā kvalitāte ir salīdzināma. CUPA PIZARRAS ir daļa no CUPA GROUP, 64 uzņēmumiem, kas rada inovatīvus risinājumus ar dabīgiem materiāliem.

DIZAINS

Šifera jumta uzstādīšana ietver vairākus aspektus, kas jāņem vērā projektēšanas procesā. Vissvarīgākā ir vide, kur divi galvenie faktori ir vēja un lietus iedarbība. Galvenie aspekti, kas jāņem vērā, ir:

VIETAS IEDARBĪBA

Ēkas, kas izvietotas nogāzēs, pauguros vai piekrastes rajonos, kā arī augstas ēkas tiks klasificētas ar lielāku iedarbību.

ŠIFERA VEIDS

Nelieli dabīgie šiferi ir piemērotāki stāviem jumtiem, savukārt, jo vairāk ir nokrišņi un uz mazāki jumta slīpumi, jo platāki šiferi jāizmanto un jāpalielina pārslaidums. (Skatīt tabulu)

ŠIFERAPĀRLAIDUMS

To nosaka, izmērot jumta slīpumu un ņemot vērā lietus un vēja iedarbību. Ja dabīgā šifera biežums samazina jumta slīpumu zem 30 vai vairāk, ir jāizvēlas nākamais zemākais spāru solis, lai noteiktu ieteicamo pārslaidumu.

MINIMĀLIE PĀRLAIDUMI STIPRINĀŠANAI ŠIFERI AR NAGLĀM VAI ĀĶIEM

Zema/Mērena iedarbība (mazāk par 56.5l/m ²)											
Izmērs(mm)	Spāru slīpums	20°	22.5°	25°	27.5°	30°	35°	40°	45° - 75°	85°	
600x300	-	-	95	85	80	70	60	55	50		
500x300	115	105	95	85	80	70	60	55	50		
500x250	-	-	95	85	80	70	60	55	50		
450x250	-	-	-	-	80	70	60	55	50		
400x250	-	-	-	-	80	70	60	55	50		
400x200	-	-	-	-	80	70	60	55	50		
350x250	-	-	-	-	80	70	60	55	50		
350x200	-	-	-	-	80	70	60	55	50		
300x200	-	-	-	-	80	70	60	55	50		

Lūdzu, ņemiet vērā, ka āķu stiprinājumus nedrīkst izmantot jumta slīpumā zem 25'.

Stiprs/Ļoti stiprs (56.5l/m ² vai vairāk)											
Izmērs (mm)	Spāru slīpums	20°	22.5°	25°	27.5°	30°	35°	40°	45° - 75°	85°	
600x300	-	-	120	110	100	85	80	70	65		
500x300	-	130	120	110	100	85	80	70	65		
500x250	-	-	-	110	100	85	80	70	65		
450x250	-	-	-	-	100	85	80	70	65		
400x250	-	-	-	-	100	85	80	70	65		
400x200	-	-	-	-	100	85	80	70	65		
350x250	-	-	-	-	100	85	80	70	65		
350x200	-	-	-	-	100	85	80	70	65		
300x200	-	-	-	-	100	85	80	70	65		

Lūdzu, ņemiet vērā, ka āķu stiprinājumus nedrīkst izmantot jumta slīpumā zem 25'.

JUMTA SLĪPUMS

Apsverot šifera jumta minimālo slīpumu, jānosaka vietas novietojums, spāres garums un ēkas augstums. Iepriekš parādītie ieteikumi ir balstīti uz maksimālo karnīzes augstumu 12 m un maksimālo spāres garumu 9 m vidējā un 6 m smagā noslodzē.

RIBA APSTIPRINĀTI SEMINĀRI



CUPA PIZARRAS nodrošina arhitektiem un dizaineriem bezmaksas CPD seminārus par šifera jumtu, grīdas segumu un apšuvumu. Papildus informācijai, zvanīt +44 (0) 131 22 53111.

LIETUS ŪDENS NOKRIŠŅU IEDARBĪBAS ZONAS LIELBRITĀNIJĀ

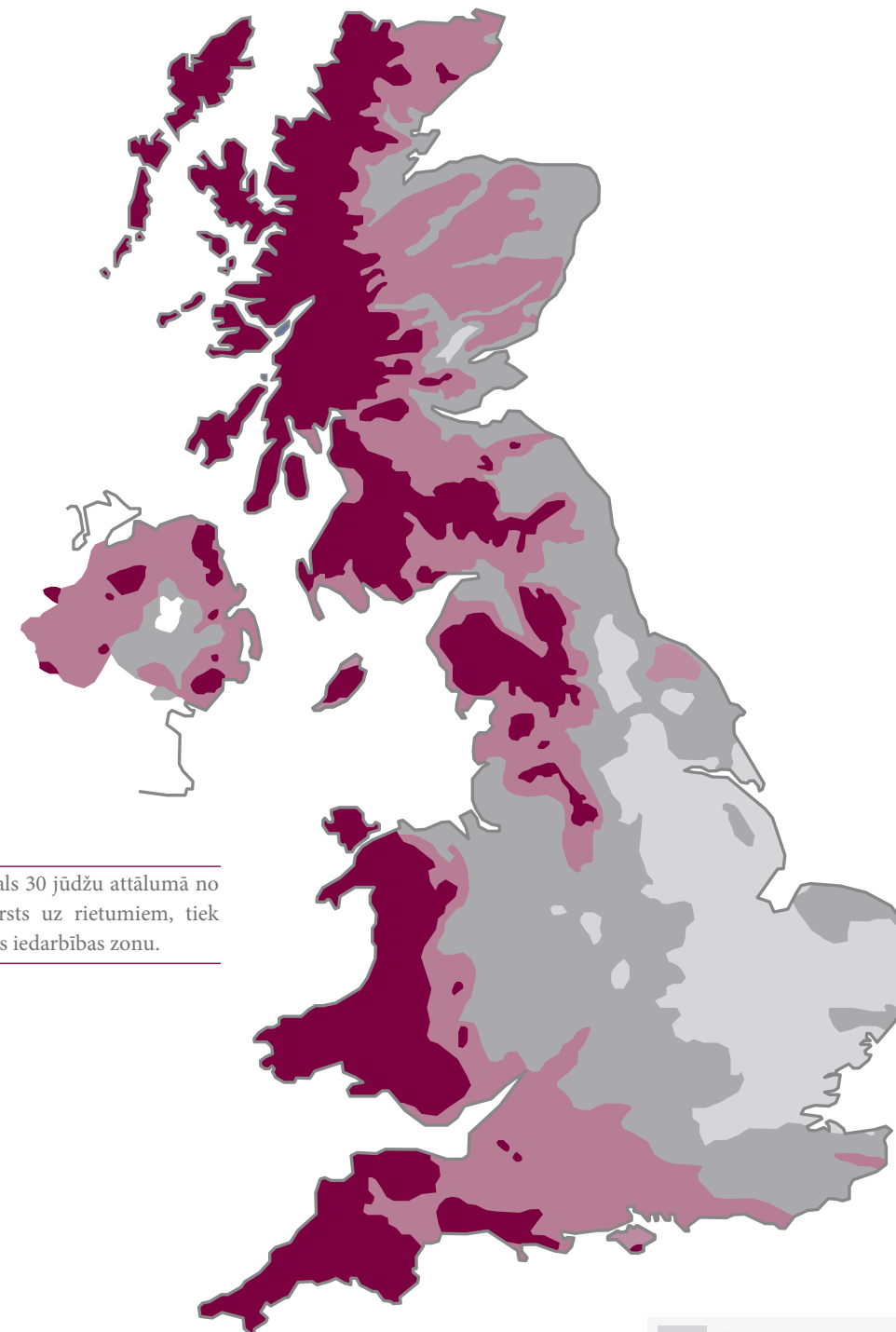

Parasti jebkurš apgabals 30 jūdžu attālumā no krasta līnijas, kas vērsts uz rietumiem, tiek uzskatīts par nopietnas iedarbības zonu.

	Zems Zem 33
	Mērens 33 līdz 56.5
	Stiprs 56.5 līdz 100
	Ļoti stiprs 100 un vairāk

DARBS OBJEKTĀ

Šiferi tiek piegādāti kastēs un salikti horizontāli. Pēc šifera izņemšanas no kastēm tie ir jāšķiro, un jāšķiro trīs vai četrus biežumos. Ja tie ir sakrauti uz vietas, tie jānovieto horizontāli stāvus ar listēm starp slāņiem.

Novērtēšanas laikā ir svarīgi pieskarties katram šiferim, lai apstiprinātu tā izturību. Kad šiferis ir sašķirots un pārbaudīts, vai tajā nav nepilnību, var sākt uzstādīšanu. Dabīgā jumta šifera stiprināšanai ir divas metodes - naglu un āķu stiprināšana.

STIPRINĀŠANA AR NAGLĀM

Dabīgais šiferis var tikt piegādāts ar iepriekš izveidotiem caurumiem. Taču, ja paredzēts caurumus veidot uz vietas objektā, jāizvēlas kāda no metodēm.

CAURUMOŠANA (CENTRS)

Caurums tiek veidots no šifera plāksnes aizmugures, ļaujot naglas galvai atrasties šifera virsmas padziļinājumā, ko izveido caurumošanas process. Katram šiferim jābūt vismaz ar diviem caurumiem.

Šifera caurumam jābūt apmēram līdz puslīstī (t.i., 25 mm uz listes), atstājot 25 mm naglai. Ieteicams solis ir 6–12 mm. Caurumiem jābūt izvietotiem starp 20–25 mm no šifera garās malas. Pēc tam tiek nostiprināts apakšklājs un jumts ir marķēts uz listes gabarīta. Tas var būt nepieciešams pielāgot, lai izveidotu vienādu kursu numurus. Nepieciešamo pārslaidumu drīkst tikai palielināt, nevis samazināt.

CAURUMOŠANA (AUGŠA)

Augšas vai plecu stiprināšana ir pieļaujama tikai maziem vai smagiem šiferiem. Šī prakse ir izplatītāka Skotijā. Skotijas praksē ir ierasts, ka šifera naglas tiek piestiprinātas pie skujkoku klāja dēļiem, izmantojot plecu naglu un centrālo naglu kombināciju, lai pretotos vēja pacēlumam. Ja tiek izmantota šī metode, katru trešo rindu ieteicams stiprināt ar divām naglām.

CAURUMOŠANA AR ROKU

Kur vien iespējams, caurumošanai jāizmanto iekārtas. Caurumošana ar roku jāizvēlas tikai tad, kad remontam ir nepieciešams neliels daudzums ar šiferi vai ir jāizveido jauns caurums. Lai izveidotu caurumu ar āmuru, šiferis jānovieto cieši uz šifera laktas. Mērot cauruma novietojumu jāatceras, ka šifera plānākajam galam jābūt augšpusē. Caurumošana vienmēr notiek no šifera otras puses, un katram šiferim jābūt vismaz diviem caurumiem.



CAURUMOŠANA AR IEKĀRTU

Ja šiferi ir mašīnurbti, ieteicams vienlaikus urbt tikai vienu šiferi. Ja mašīna izmanto caursišanas metodi, uzmanība jāpievērš bojājumu riskam. Urbšanas mašīna regulāri jāuztur labāstāvoklī un jāiestata. Šī iemesla dēļ ir vēlams uršanas metode.

Pirms darba uzsākšanas šiferi tiek sakrauti šādi: -

Karnīze: Biezas plāksnes
Vidus jumts: Vidējas plāksnes
Kore: Plānas plāksnes

Naglām jābūt par 20-25 mm garākām nekā divu šiferu biežums. Naglas galvas diametram jābūt vismaz 10 mm. Jumta karnīzes daļā naglām jābūt garākām, it īpaši, ja tur ir izliekums.

Naglu caurumu attāluma aprēķins

$$\text{Attālums} = \frac{(\text{šifera garums} - \text{pārslaidums})}{2}$$

Āķu caurumu attāluma aprēķins

$$\text{Attālums} = \frac{(\text{šifera garums} + 10\text{mm}) - \text{āķa garums}}{2}$$

Pārliedzieties, ka naglas nav pietiekami garas, lai caurdurtu membrānu / filcu.

STIPRINĀŠANA AR ĀĶIEM

Alternatīva šifera nostiprināšanas metode ir šifera āķu izmantošana; āķus tomēr nevajadzētu lietot zem 25° jumta slīpuma. Turklāt zem 30° grādu āķiem jābūt ar saspiestu augšdaļu, lai samazinātu ūdens kapilāru pieaugumu perpendikulārajos savienojumos starp šiferiem.

Āķu lietošanai uz jumtiem ar slīpumu virs 75° ir nepieciešami īpaši nosacījumi.

Piestiprinot šiferi ar āķiem, visiem perimetra šiferiem jābūt piestiprinātiem ar āķiem un naglām.

SLĪPĀS KORES UN SATEKAS

Slīpajās korēs un satekās ir svarīgi pārliedzieties, ka sagrieztā šifera platums ir pietiekams, lai to varētu nostiprināt. Kur tas nepieciešams jālieto pusotrs šifers.

VĒJMALAS UN PIESLĒGUMI

Atsevišķi pieslēgumi iesākas ar pusotru šiferi, izņemot tos, kuru garums pārsniedz 145 mm, šajā gadījumā ir nepieciešams tikai šiferis.

Šifera naglas

Naglām piekrastes apgabalos jābūt alumīnija sakausējumam vai vara, silīcija bronzas vai nerūsējošā tērauda.

Šifera āķi

Nerūsējošā tērauda šifera āķi jāveido no nerūsējošā tērauda stieples.

LATOŠANA UN APAKŠKLĀJS

+ Maksimālais spāru vai kopņu centrs jaunbūvei ir 600 mm. Dažām vecākām konstrukcijām spāru centri varētu būt 400 mm. Minimālais līstes izmērs latošanai ir 25x50mm.

+ Pēc apakšklāja nostiprināšanas, ieteicams šifera šuvēm atzīmēt katru otro perpendikulāro līniju. Šiferis ir jāuzliek ar biežāku galu apakšā, un katrā līnijā tiem jāatbilst biežumam. Biezākie šiferi ir piestiprināti jumta apakšējās daļās un plānākie tuvāk kores daļai. Pēc tam šiferi tiek piestiprināti perpendikulārajās līnijās, izlīdzinot šifera apakšmalas. Starp katru šiferi ir ieteicams atstāt 3–5 mm atstarpī.

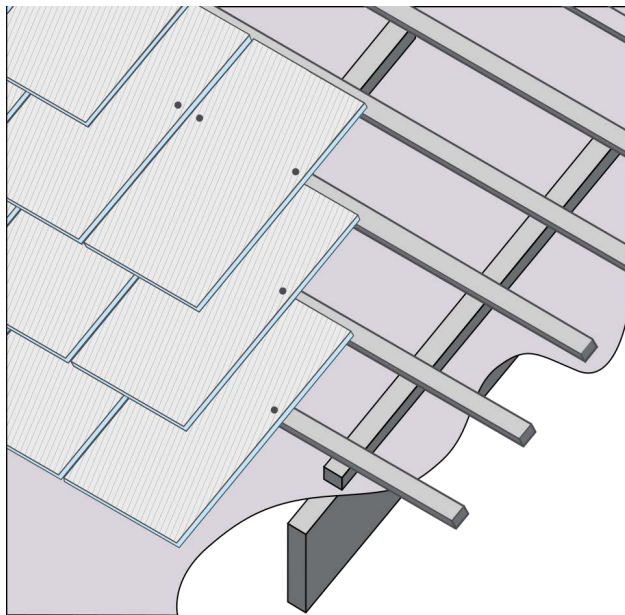

Atvērta spāru konstrukcija



DĒĻU APAKŠKLĀJA KONSTRUKCIJA

+ Spundētu dēļu klājs, kokšķiedras plāksnes vai bitumena piesūcināts kokšķiedras apakšklājs. Tiek uzklāta elpojoša difūzijas membrāna un veidots latojums.

+ Vietās, kur netiek lietota difūzijas membrāna vai bituma apakšklājs, jāveido garenlatojums, lai nodrošinātu ventilācijas funkcijas.

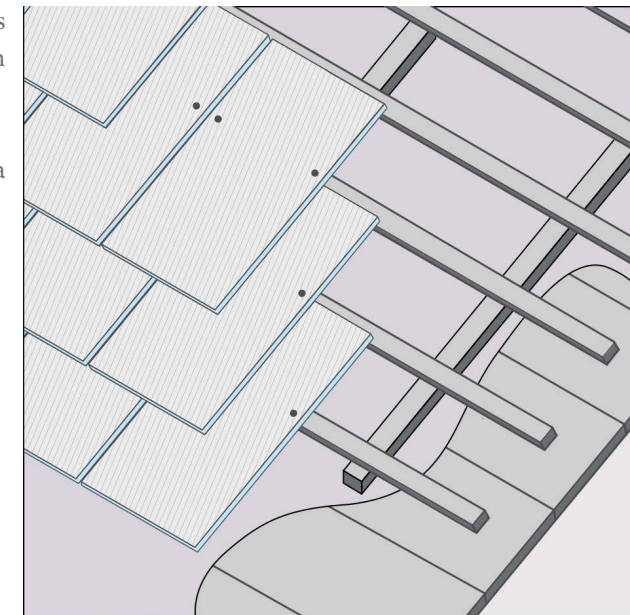



TRADICIONĀLĀ SKOTIJAS JUMTA PRAKSE

+ Skotijas tradicionālās jumta prakses galvenie posmi ir izklāstīti zemāk:

+ Jumts jāpārklāj ar pilno dēļu klāju, pārklājot to ar bitumena apakšklāju vai elpojošu difūzijas membrānu, kā tas ir norādīts projektā.
(Var izveidot latojumu, ja nepieciešams jumtu nosiltināt)

+ Ieteicams nostiprināt ar vismaz divām naglām, bet ir pieļaujams stiprināt ar vienu naglu augšdaļā, ja šiferis ir mazs un smags. Ir ieteicams arī katru trešo rindu stiprināt ar divām naglām, lai nepieļautu vējā plākšņu pacelšanos.

+ Nostipriniet apakšējo pirmās rindas šiferi ar aizmuguri augšup.

+ Piestipriniet šiferi, lai tie sakrustotos līnijās, nogriežot šiferus pie slīpajām korēm un satekām.

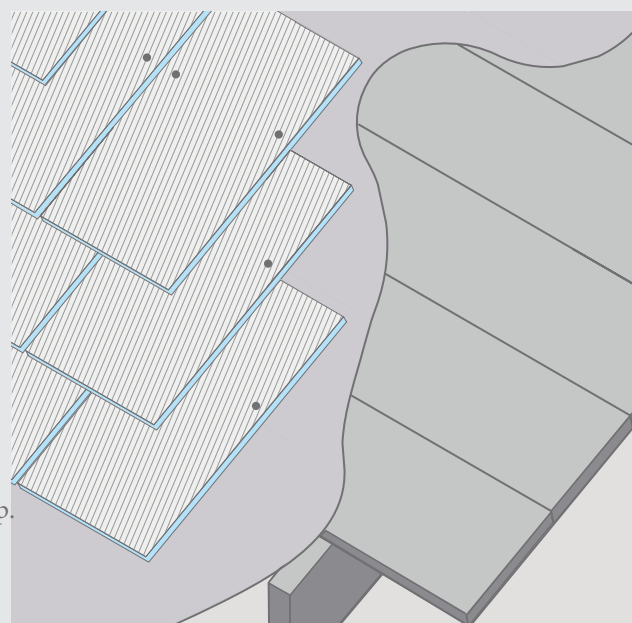

VENTILĀCIJA

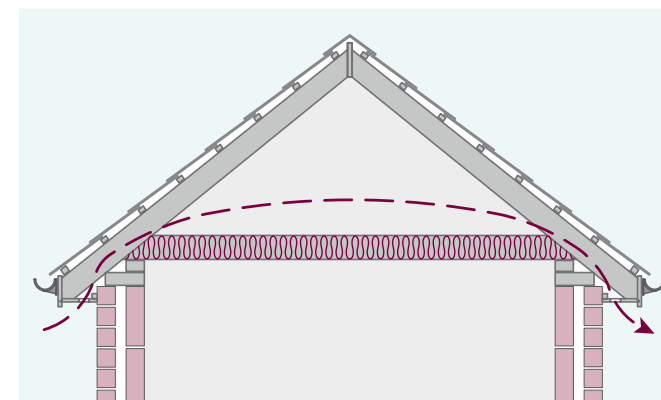

Aukstā jumta siltumizolācija griestu siju līmenī

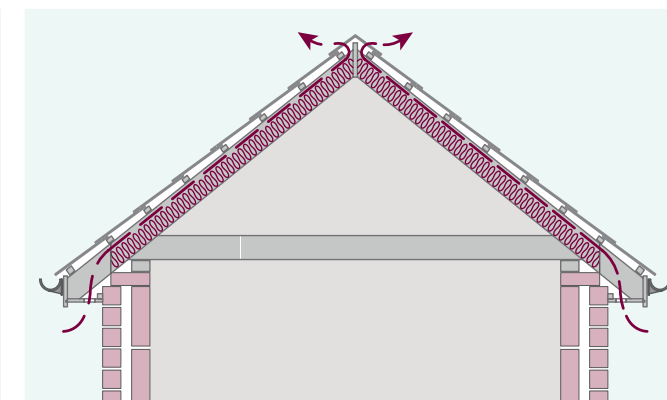

Siltā jumta siltumizolācija spāru līmenī

+ Jumta telpas ventilācija ir visefektīvākā + Ventilācija ir atkarīga no tā, vai ir + Saskaņā ar prakses kodeksu, kas un ekonomiskākā metode, kā minimizēt izmantota “aukstā jumta” vai “siltā nodrošina kondensāta kontroli ēkās, kaitīgo kondensātu, un to var panākt, jumta” konstrukcijas metode. Siltajam aukstā jumta abām pusēm jābūt nodrošinot karnīzes līdz kores ventilācijai. jumtam ir izolācija spāru līmenī, savukārt ekvivalentām ar 10 mm nepārtrauktu Šī ir prasība, lai regulētu kondensāta aukstajam jumtam ir izolācija griestu ventilāciju pie jumta karnīzes. Ja laidums pārsniedz 10 metrus vai slīpums pārsniedz 35', ventilācija ir ieteicama siltā jumta stilā, kam jābūt 25 mm augstumā, un vēl 5 mm nepārtrauktas ventilācijas atveres netālu no kores.



ŠĪFERA NOSEGUMS

Šajā tabulā ir izskaidroti nepieciešamie mērījumi, lai nodrošinātu efektīvu pārklājumu.

Šīfera noseģums												
Šīfera izmērs	Pārlaidums mm											
(Nomināls) mm	50	65	75	80	90	100	110	115	120	130	140	150
600 x 300	12.1	12.5	12.7	12.8	13.1	13.3	13.6	13.7	13.9	14.2	14.5	14.8
500 x 300	14.8	15.3	15.7	15.9	16.3	16.7	17.1	17.3	17.5	18.0	18.5	19.0
500 x 250	17.8	18.4	18.8	19.0	19.5	20.0	20.5	20.8	21.0	21.6	22.2	
450 x 300	16.7	17.3	17.8	18.0	18.5	19.0	19.6	19.9	20.2	20.8	21.5	
450 x 250	20.2	20.8	21.3	21.6	22.2	22.9	23.5	23.9	24.2	25.0	25.8	
450 x 230	21.7	22.6	23.2	23.5	24.2	24.8	25.6	26.0	26.3	27.2	28.1	
400 x 300	19.0	19.9	20.5	20.8	21.5	22.2	23.0	23.4	23.8			
400 x 250	22.9	23.9	24.6	25.0	25.8	26.7	27.6	28.1	28.6			
400 x 200	28.6	29.9	30.8	31.3	32.3	33.3	34.5	35.1	35.7			
350 x 300	22.2	23.4	24.2	24.7	25.6	26.7	27.8					
350 x 250	26.7	28.1	29.1	29.6	30.8	32.0	33.3					
350 x 200	33.3	35.1	36.4	37.0	38.5	40.0	41.7					
320 x 220	33.7	35.7	37.1	37.9	39.5	41.3	43.3					
320 x 180	41.2	43.6	45.4	46.3	48.3	50.5	53.0					
300 x 200	40.0	42.6	44.4	45.5	47.6	50.0						
300 x 150	53.3	56.7	59.3	60.6	63.5	66.7						

Lai aprēķinātu svaru uz kvadrātmetru, vienkārši reiziniet zemāk norādīto šīfera svaru ar šī paša šīfera iepriekš uzskaitīto šīfera skaitu uz kvadrātmetru.

Piemēram: 500 x 250mm šīferis (4-5mm biezs) = 1.889 kg x 18.8 (ar 75mm pārlaidumu) = 35.51kg uz vienu kvadrātmetru.

Viena šīfera svārs kilogramos

Šīfera izmērs	Biezums		
	(Nomināls) mm	4-5mm	6-7mm
600 x 300	2.495	3.899	
500 x 300	2.416	3.290	
500 x 250	1.889	2.760	
460 x 220	1.266	1.848	
400 x 300	1.784	2.690	
400 x 200	1.098	1.809	
350 x 200	0.910	1.675	
300 x 200	0.896	1.138	

Vērtības, kas parādītas šīfera pārklājuma diagrammā iepriekš, tiek aprēķinātas, izmantojot nominālos izmērus, un tajās ir iekļauta 5 mm savienojuma sprauga. Mēs iesakām pievienot vismaz 5% zudumiem.

Caurumu attālumi mm*

Šīfera izmērs	Pārlaidums mm												
	(Nomināls) mm	50	65	75	80	90	100	110	115	120	130	140	150
600	340	348	353	355	360	365	370	373	375	380	385	390	
500	290	298	303	305	310	315	320	323	325	330	335	340	
400	240	248	253	255	260	265	270	273	275	280			
350	215	223	228	230	235	240	245	248					
300	190	198	203	205	210	215							

*Mērījumi jāveic no šīfera apakšmalas.

JUMTA APAKŠMALA

+ Vismaz 500 mm plata karnīzes detaļa tiek piestiprināta, lai nosegtu pirmās lātas un ieietu tehnē.

+ Pirmās tiek fiksētas karnīzes listes (pirmajam pilna slānekļa kursam).

+ Lai nodrošinātu 50 mm šīfera pārlaidumu pār jumta apakšmalu, pirmās rindas šīfera garumam jābūt vienādam ar pirmās lātas attālumu.

+ Pirmās rindas šīfera garumam jābūt līdz pilnā augšas šīfera naglu vietām un jāfiksē uz otrās lātas. Caurumu pozīcijai uz īsā šīfera jābūt 20-25 mm no grieztās malas.

+ Jumta apakšmalas šīfera garumam jābūt ar ierēķinātu pārkari un pārlaidumu. Pirmais pilna garuma šīferis tiek fiksēts virs jumta apakšmalas pirmā šīfera, lai izveidotu dubultu. Jumta apakšmalas šīferi jāapgriež otrādi un jāpiestiprina ar priekšpusi uz leju.

+ Zem pirmās rindas šīfera plāksnēm jābūt piestiprinātām pie latojuma plāksnes augšdaļā.

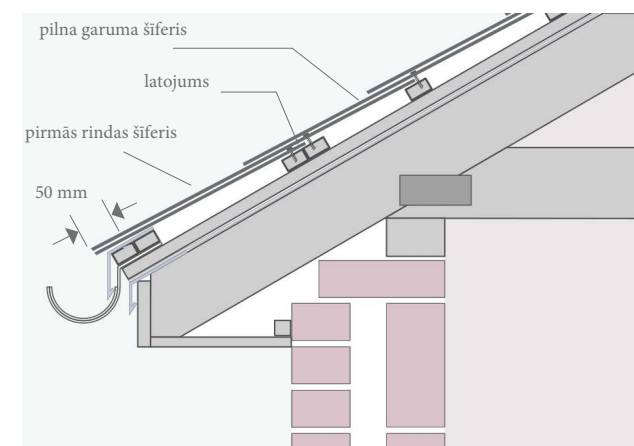
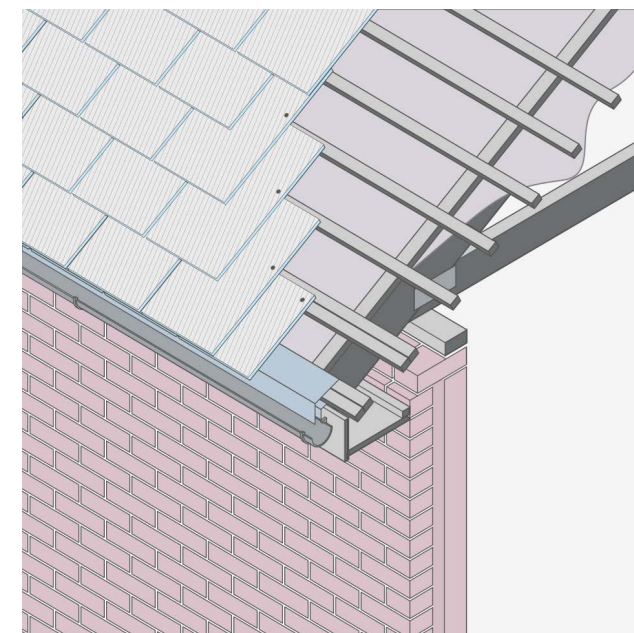



VĒJMALAS

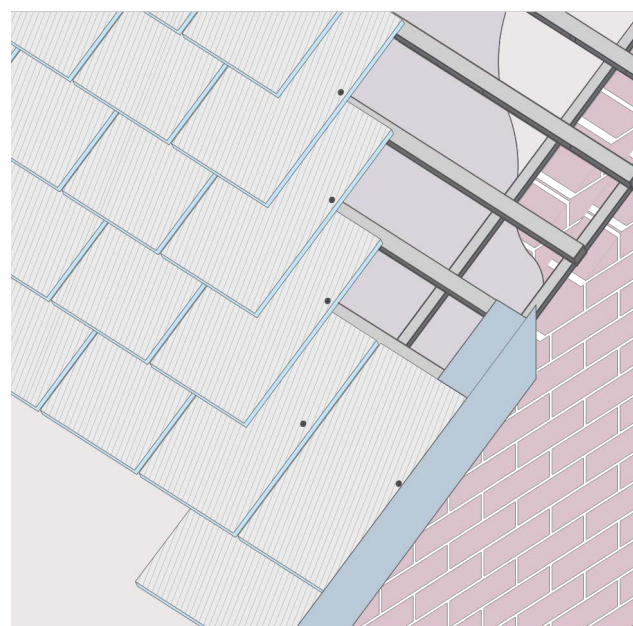

+ Vējmalu apdarē var izmantot alumīnija, titāncinka vai kapara skārda apdares detaļas.

+ Gatava metāla detaļa tiek fiksēta uz pilnā dēļu klāja vai latojuma ar naglām. Detaļām tiek veidots pārlaidums. Dabīgā šifera plāksnes tiek piegrieztas līdz ar metāla detaļu, atstājot nelielu atstarpi no detaļas malas. Ja nepieciešams izmanto pusotru šifera plāksni, ņemot vērā ieklājuma veidu.

+ Metāla detaļas izklājums tiek ņemts, ņemot vērā nosedzamo platumu uz leju un zem šifera plāksnēm. Zem plāksnēm ieteicams uzstādīt vismaz 100 mm, uz leju lai vismaz nosegtu latojuma biezumus. Ja nepieciešams, tiek lietots cinkots skārds, iegūstot stingrāku detaļas izskatu.

+ Latojuma izmērs un pārkare pār malu tiek veidota pietiekama, lai nosegtu spāru galus vai mūra sienu, un varētu uzstādīt metāla detaļas. Latu biezums izvēlēts, ievērojot jumta slipumu un nepieciešamo gaisa spraugu.

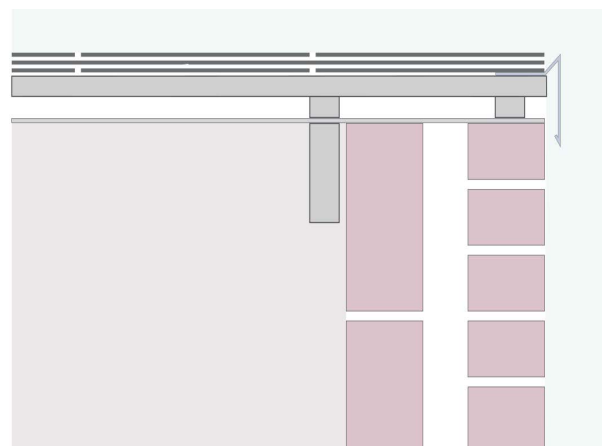

VĒJMALAS AR ŠIFERA PLĀKSNĒM

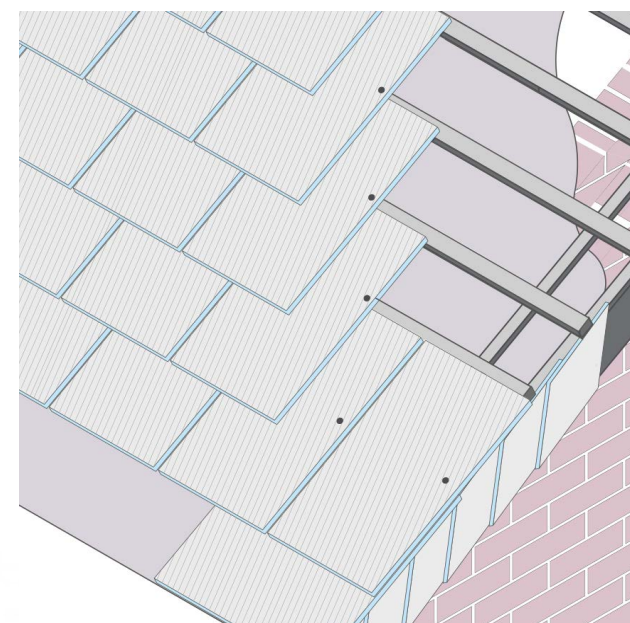

+ Vējmalu apdarē tiek izmantotas dabīgā šifera plāksnes

+ Dabīgā šifera plāksnes tiek ieklātas ar pārlaidumu, un vadoties pēc jumta ieklāšanas principa. Vējmalu apdarē var lietot plāksnes ar noapaļotiem vai nogrieztiem galiem, veidojot apdares rakstu. Dabīgā šifera plāksnes tiek nostiprinātas ar naglām vai nerūsējošā tērauda skrūvēm.

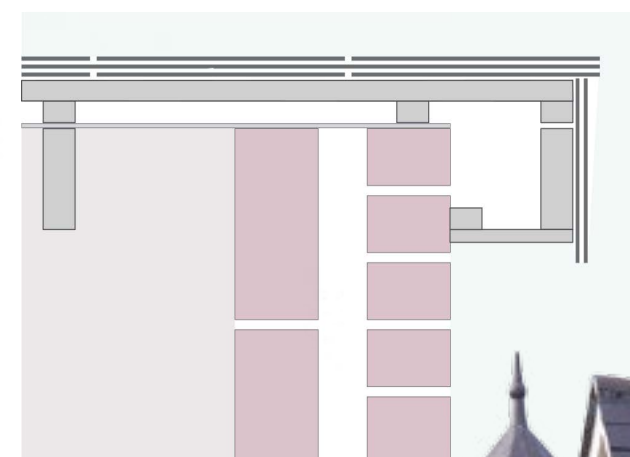



KORES

Izmantotais augšējais šiferis ir jāsamazina, lai saglabātu pārleidumu, un jāpiestiprina divreiz ar naglām pie pēdējās latas

GAN DAKSTIŅA GAN ŠIFERA KORĒM

Jāpiestiprina jumta apakšklājs ar vismaz 150 mm pārleidumu, nodrošinot kores ventilāciju. Ja kore ir ventilējama, jābūt vismaz 50 mm spraugai. Šī robeža tiek ievērota, stiprinot pēdējās rindas slānekli.

Izmantojot āķus, jālieto viens āķis un viena nagla.

DAKSTIŅA KORE

Izgatavo kores konstrukciju, uz kuras stiprina kores dakstiņus, nodrošinot ventilāciju. Kores sākumā un galā tiek uzstādīti speciālie kores dakstiņi.

+ Dabīgā šifera kore tiek veidota dubultā ieklājuma veidā, ievērojot nepieciešamo pārleidumu pēdējā šifera rindā. Kores daļā šifera plāksne pārklāj otras puses plāksni par vismaz 30 mm, un pārleidums ir vismaz 80 mm pār otru plāksni, to nostiprinot ar divām naglām. Zem šifera kores tiek veidota koka konstrukcija.

+ Tiek pieļauts uzstādīt betona vai māla kores dakstiņus, veidojot atbilstošu konstrukciju un ventilāciju, ievērojot šifera pārleiduma soli un ieklāšanas tehnoloģiju.

+ Atsevišķos gadījumos tradicionālo kore vietā var izmantot metāla kores detaļas, tās nostiprinot atbilstoši tehnoloģijai, ievērojot norādītos pārleidumus un ieklāšanas tehnoloģijas.

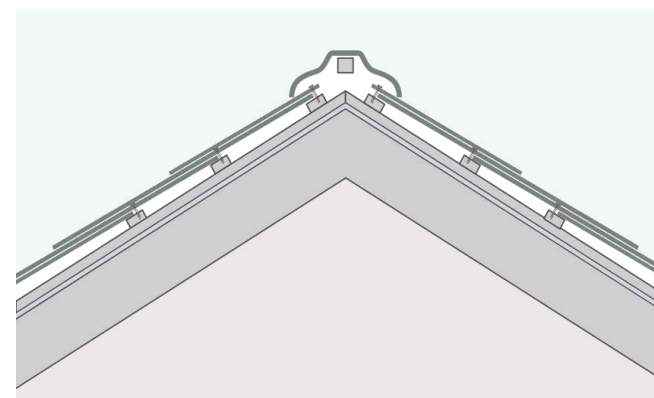
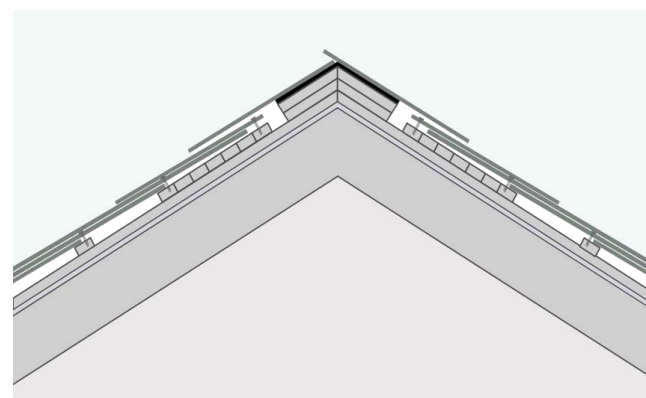
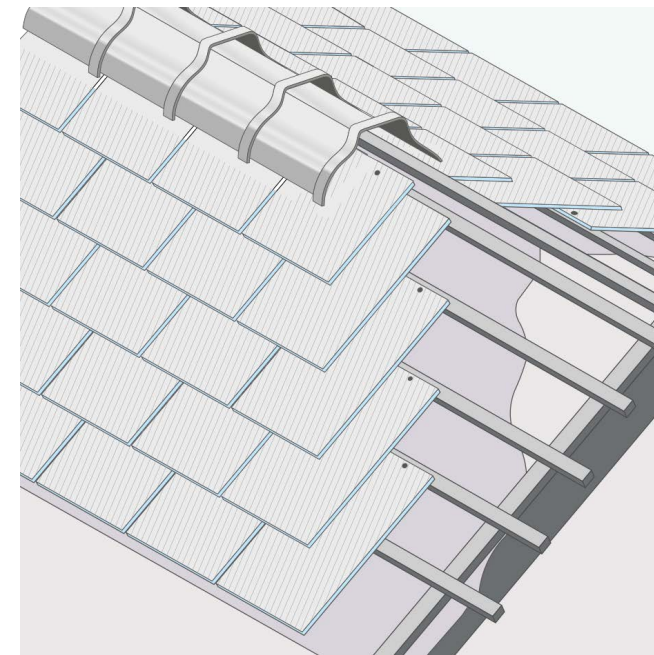
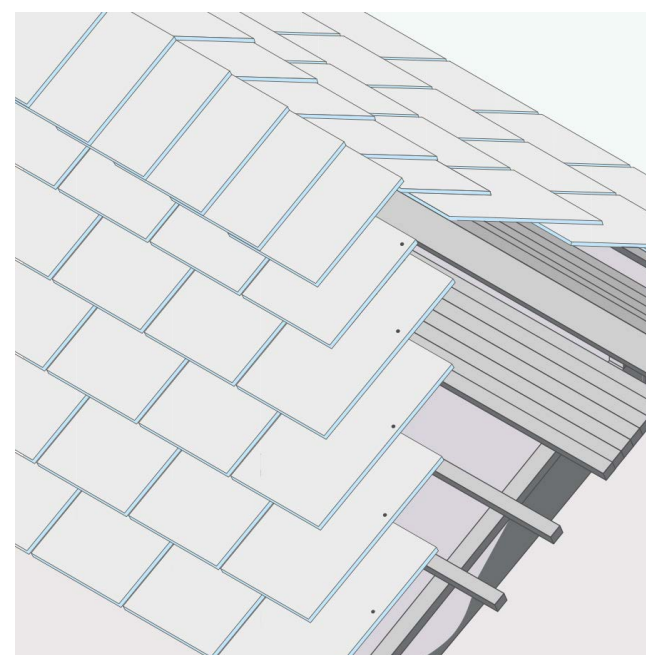

PIESLĒGUMI

+ Ieteicams pieslēguma vietās nobeigumu veidot no šifera materiāla, zem kura tiek ieklātas metāla pieslēguma detaļas pareizai ūdens novadīšanai. Izmantojot āķus kā stiprināšanas metodi, ieteicams plāksnes arī naglot.

+ Metāla pieslēguma detaļai jābūt izgatavotai no alumīnija, titāncinka vai kapara skārda. Pieslēguma detaļas garumam jābūt cauruma attālumam + pārlaidums + 25 mm. Jānodrošina vismaz 75 mm pārlaidums uz pieslēguma sienas, un vismaz puse pārlaiduma platuma zem šifera plāksnes vai vismaz 100 mm. Pieslēguma detaļas jānostiprina ar naglām, un augšējā malā jāpieloca klāt šifera plāksnēm, lai neveidotos pacēlums. Pēdējās rindas metāla detaļa jānosēdz tūlīt pēc šifera uzlikšanas.

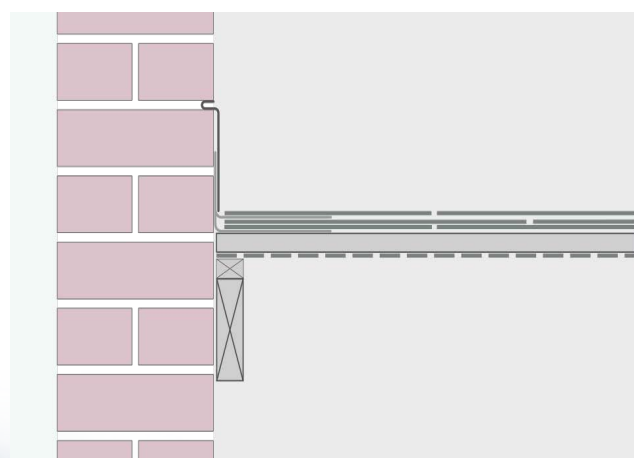
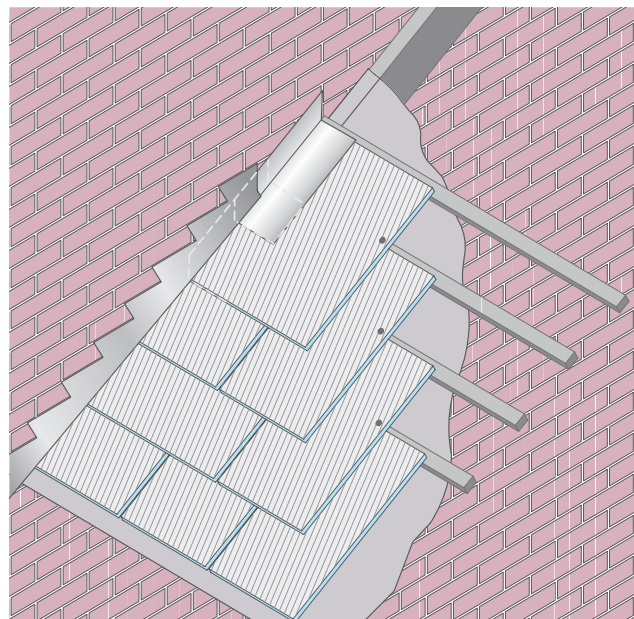

AUGŠĒJO MALU PIESLĒGUMI

+ Uzstādiet jumta zemsegumu vismaz 75 mm uz pieslēguma sienas. Saglabājiet noteikto pārlaiduma soli un pēdējās rindas nobeiguma šifera garumu.

+ Pieslēguma metāla detaļa jābūt izgatavotai no alumīnija, titāncinka vai kapara skārda. Metāla detaļas ieteicamais garums ne lielāks par 1,5 m. Detaļas izklājums atkarīgs no jumta slīpuma un pieslēguma veida. Detaļās savstarpēji savieno ar aizkables metodi. Detaļas noturēšanai apakšmalā izmanto attiecīga metāla aizkables.

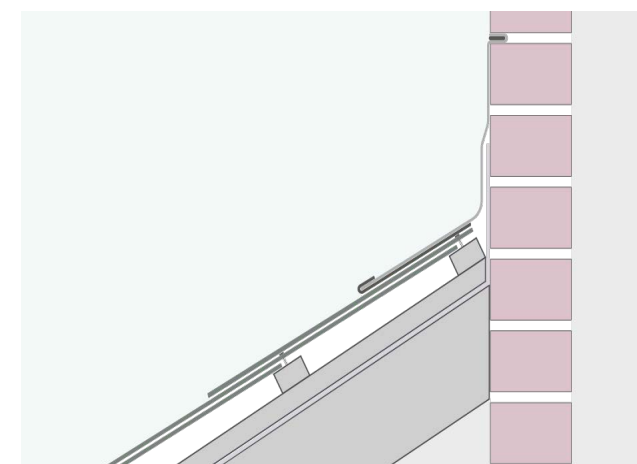
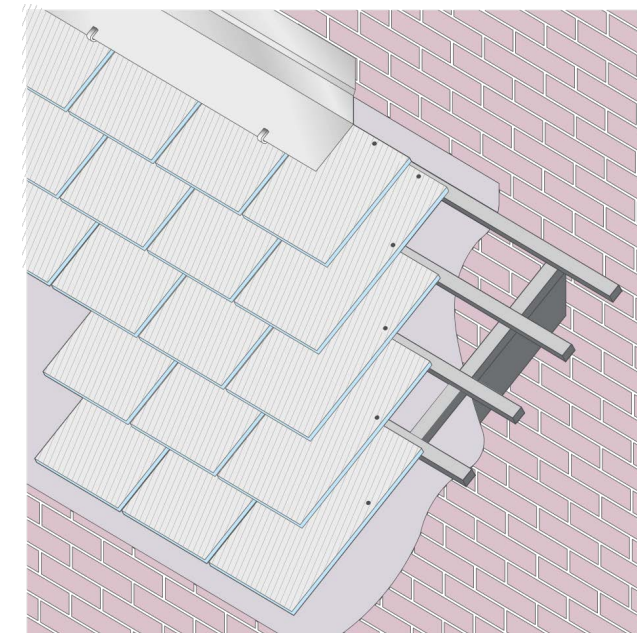

SATEKAS

DABĪGĀ ŠĪFERA SATEKA

Dabīgā šīfera satekas nav ieteicams veidot šādos gadījumos.

- + Jumta slīpums zem 27,5°
- + Jumta satekas ir garākas par 6m
- + Apgabalos, kur ir stipri lietus nokrišņi
- + Ja augstāks jumts satiekas ar zemāka līmeņa jumtu.

Jāiekļāj papildus 600 mm plats zemsegums, kuršpārklāj esošo zemsegumu. Sateces zonājāizmanto šiferi pusotra platuma, kurus nostiprina ar naglām vai āķiem un naglām. Tiek ieklātas metāla detaļas no alumīnija, titāncinka vai kapara skārda, kuru garums lielāks par vienu šiferi un platums vismaz pusšiferis uz katru pusi. Metāla detaļās tiek nostiprinātas pie latojuma virs šīfera plāksnes daļām.

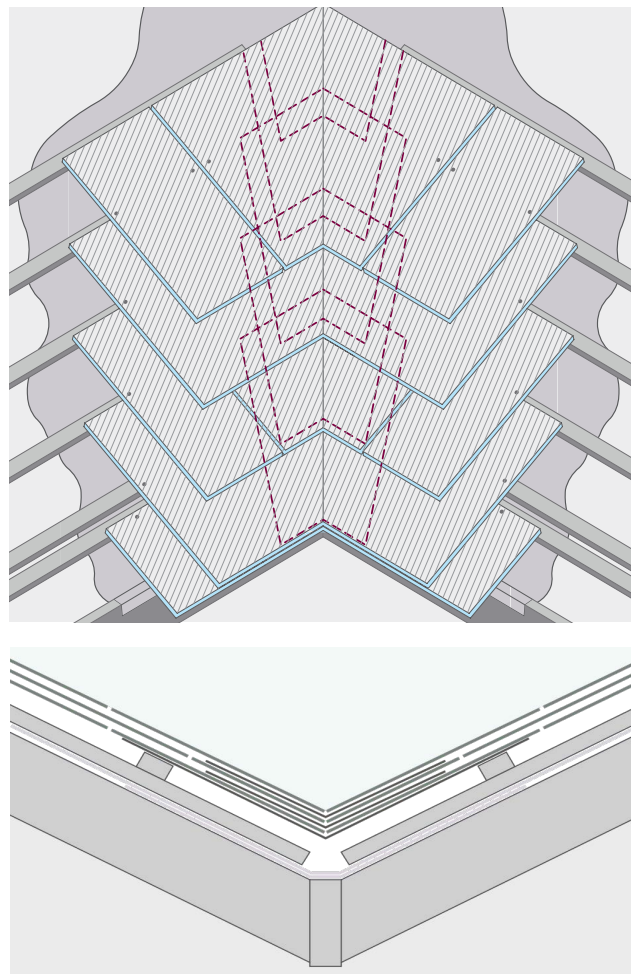

ATVĒRTA SATEKA

+ Ja tradicionālos gadījumos satekas platums bija pietiekams ar 125 mm, lai pareizi novadītu lietus ūdeni, tad pēdējie pētījumi liecina, ka satekas platums ir atkarīgs no jumta slīpuma, konstrukcijas, nokrišņu daudzumu un jumta lielumu. Daudzos gadījumos satekas platums būs pietiekams ar 100 mm.

+ Sateces pamatne ir jāizveido no pilnā dēļu klāja sateces garenvirzienā. Tiek ieklāts papildus zemsegums. Sateces detaļas tiek izgatavotas no alumīnija, titāncinka vai kapara skārda, veidojot atlokus ūdens notecēšanai. Satekas metāla kopejais platums ir vismaz 500 mm, un detaļas optimāls garums 1,5 m. Sateces savā starpā tiek savienotas ar aizkabes metodi. Lai izvairītos no maziem šīfera gabaliem, izmanto pusotra šīfera platumu.

Āķu stiprinājumu gadījumā, visas šīfera plāksnes, kuras pieslēdzas satekai, papildus stiprina ar naglām.

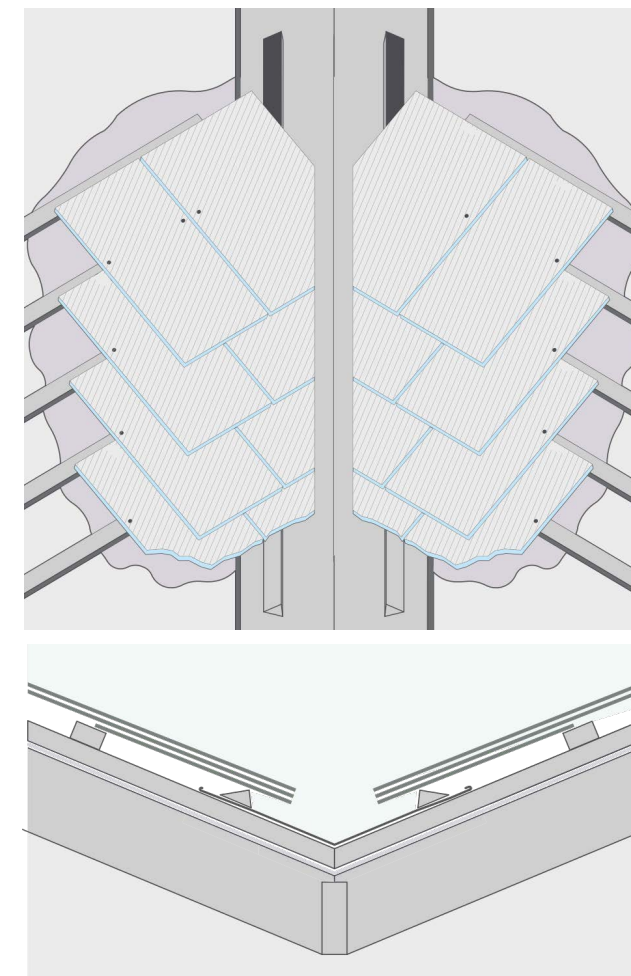

SLĪPĀ KORE

Slīpās kores var tikt ieklātas ar dažāda veida metodēm.

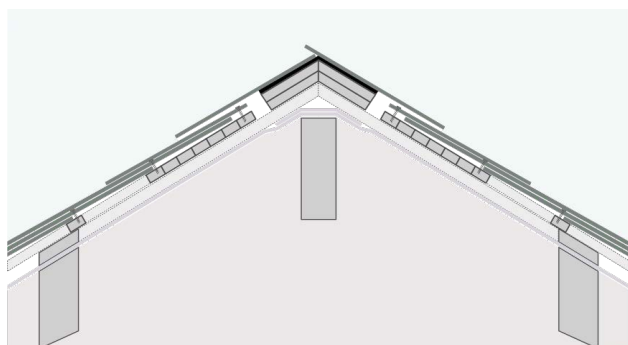
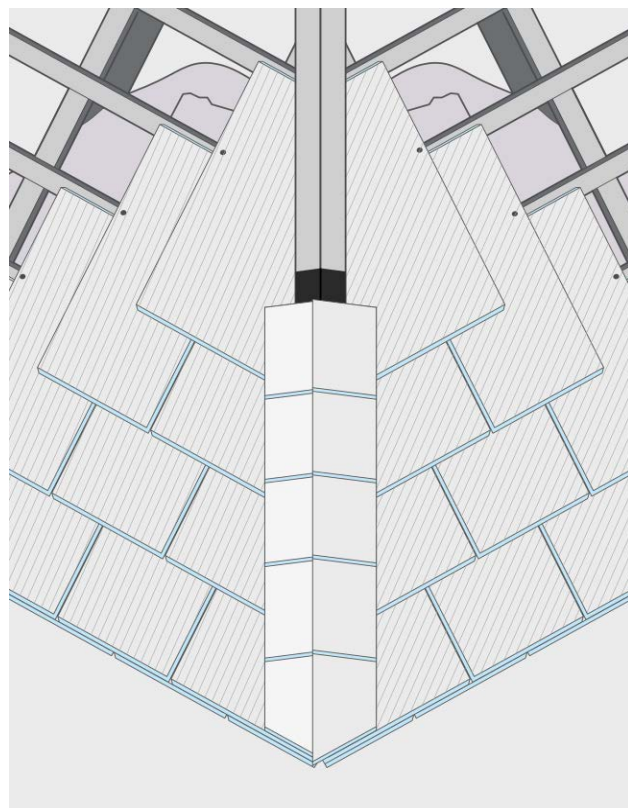

Slīpā kore ar šīfera plāksnēm

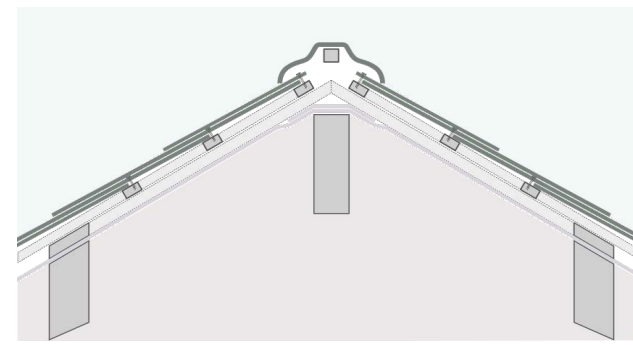
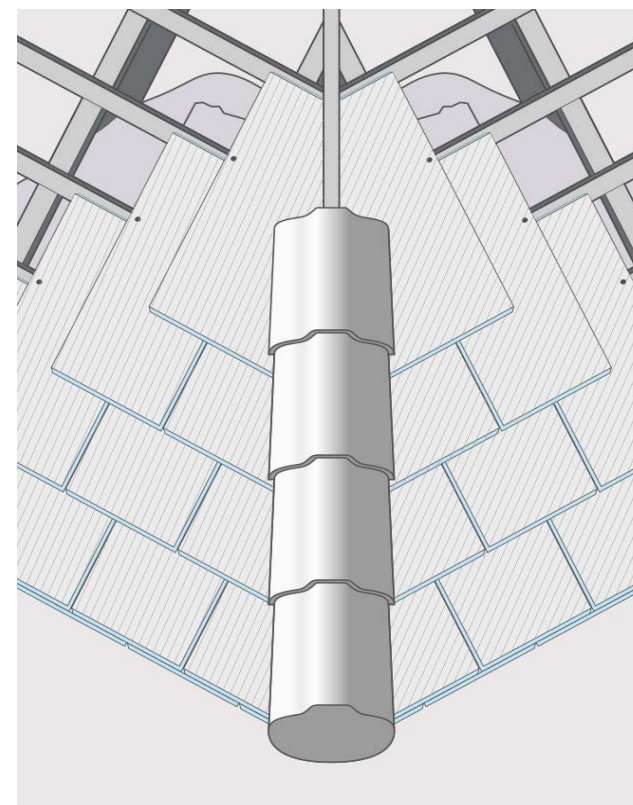

Slīpā kore ar dakstiņa kori

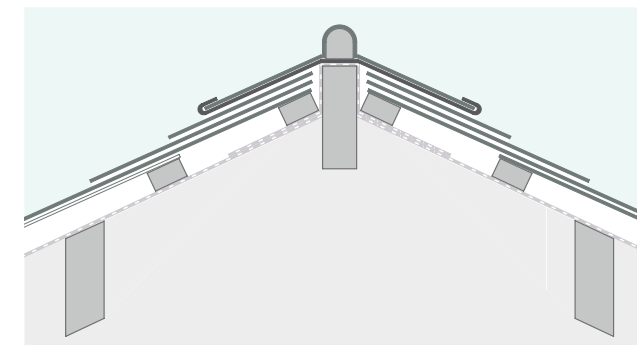
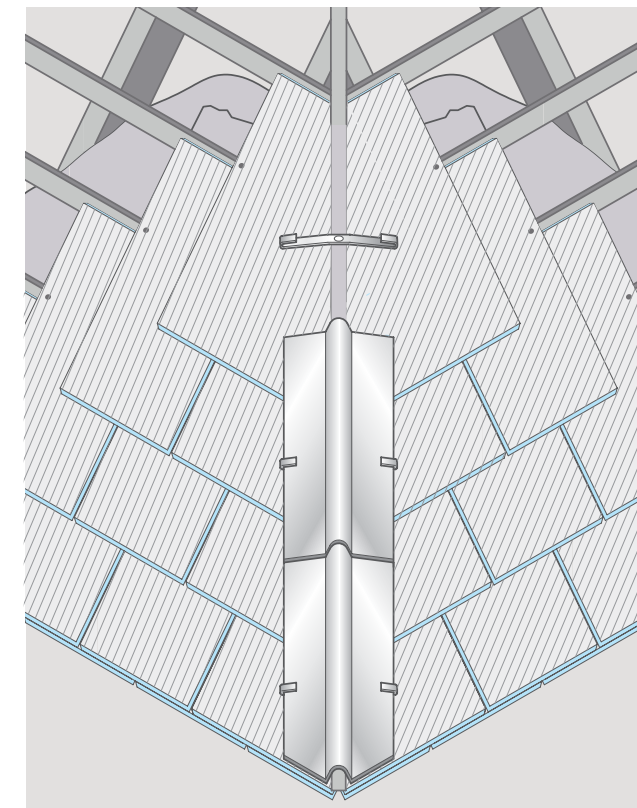

Slīpā kore ar skārda detaļu

SLĪPĀ KORE AR ŠĪFERA PLĀKSNI

- + Slīpā kore tiek veidota no dubultā šīfera ieklājuma.
- + Zem latojuma tiek ieklāts un kārtīgi salīmēts zemsegums, nodrošinot ūdens necaurlaidību.
- + Šīferis tiek ieklāts, pārlaižot vienu pusi pāri otrai, veidojot pārlaidumu ūdens un vēja noturībai. Plāksnes tiek fiksētas ar naglām. Tiek ievērots pārlaidums plāksnēm, un ja nepieciešams izmanto pusotru šīfera plāksni, pielaižot pie slīpās kores malas.
- + Slīpā kore jāiekļāj taisnā leņķī pret jumta plakni, ievērojot pārlaiduma soli un ieklājuma tehnoloģiju.

Ja šīfera plāksnes pamatjūmtā stiprinātas ar āķiem, slīpā kore jānostiprina tikai ar naglām.

+ Slīpās kores sākumu var veidot kā no šīfera plāksnes tā no metāla detaļas, atkarībā no jumta slīpuma un ieklāšanas tehnoloģijas.

+ Slīpo kori var ieklāt no klasiskajiem taisnstūra veida šīfera plāksnēm, vai veidot dekoratīvu ieklājuma stilu, ņemot vērā, kā tiek ieklāts pārējais jumts un veidoti pieslēgumi.

SLĪPĀ KORE AR DAKSTIŅU

- + Slīpo kori var izveidot arī no māla vai betona standarta dakstiņa korēm. Konstrukcija jāveido klasiski, kā ieklājot māla dakstiņus. Dabīgo šīfera plāksni ieklāj pie kores, to piegriežot vajadzīgajā izmērā. Ja nepieciešams lieto pusotra lieluma šīfera plāksnes. Plāksnes tiek nostiprinātas ar naglām. Lietojot āķus, grieztās šīfera plāksnes stiprina ar naglu.

SLĪPĀ KORE AR SKĀRDA DETALU

- + Jānostiprina jumta zemsegums kā iepriekš aprakstīts. Jāizveido kores pacēlums, izmantojot koka brusu. Ja nepieciešams, tiek ieklāta kores lenta. Slīpā kore tiek pārklāta ar alumīnija, titāncinka vai kapara nosegdetaļu un nostiprināta ar atlokiem. Ieteicamais detaļu garums 1500 mm, platums 150 mm. Nostiprina ar alumīnija, titāncinka vai kapara aizdarēm ik pa 300-500 mm. Pieslēguma vietās metāla detaļa tiek pielāgota pēc fakta.

JUMTA SLĪPUMA MAIŅAS

Izpildiet to pašu procedūru kā slānekļa standarta jumta augšējās malas balstam.

Piestipriniet dēli pie spārēm ar augšējo malu paralēli apakšpuses listēm un tādā pašā biezumā kā latas.

Piestipriniet pārlaiduma dēli pie latojuma.

Pārlicināties, ka dēlis ir pietiekami plats, lai pie tā varētu piestiprināt metāla detaļu, un nebūtu risks detaļas deformācijai.

Izmantojiet alumīnija, titāncinka vai kapara skārda pieslēguma detaļas pieslēguma zonās. Detaļas pārlaidums zem augšējām šifera plāksnēm vismaz 150 mm. Detaļas jānostiprina ik pa 500 mm. Ja nepieciešams, nostiprina biežāk.

Augšējā daļa tiek izstrādāta kā standarta karnīze, nodrošinot, ka augšējo slānekļu apakšējā mala iekļājas dubultajā klājumā. Pārlaidumam vajadzētu būt 50-60mm.

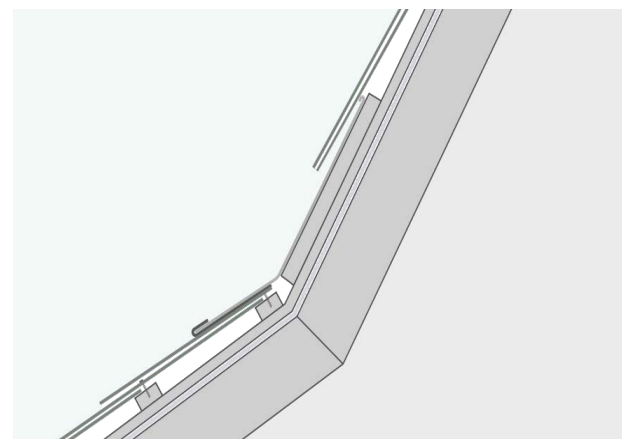
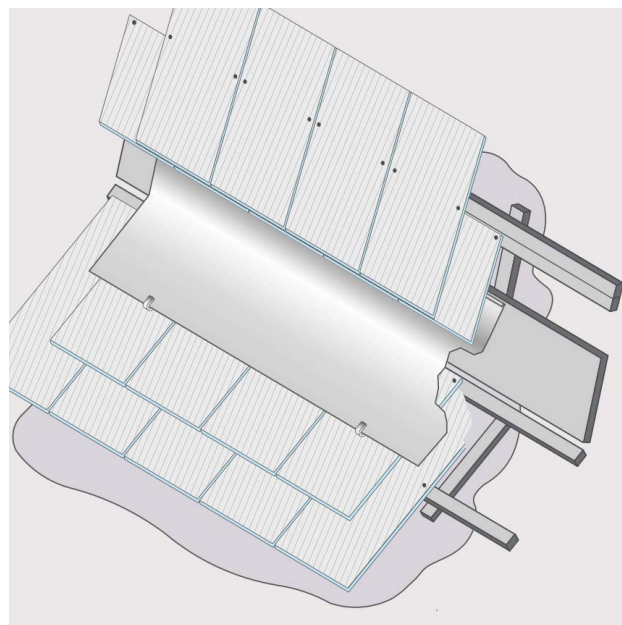

MANSARDA PIESLĒGUMS

APAKŠDAĻA

Ievērojiet iekļāšanas principus tāpat kā standarta jumta kores pieslēgumos.

AUGŠDAĻA

Virš savienojuma piestipriniet papildus latu. Otrai latai jābūt nostiprinātai tūlīt aiz papildus latas. Latai jābūt pietiekami platai, lai uz tās varētu nostiprināt metāla detaļu.

Lietojiet alumīnija, titāncinka vai kapara skārda metāla detaļas. Detaļai jābūt pietiekami platai, lai pārklātos vismaz 150 mm zem augšējās šifera plāksnes. Detaļas jānostiprina ik pa 500 mm. Ja nepieciešams, nostiprina biežāk.

Augšējā daļa tiek izstrādāta kā standarta karnīze, nodrošinot, ka augšējo slānekļu apakšējā mala iekļājas dubultajā klājumā. Pārlaidumam vajadzētu būt 50-60mm.

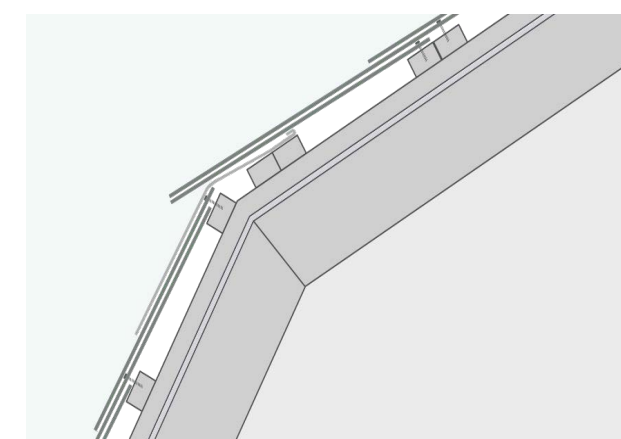
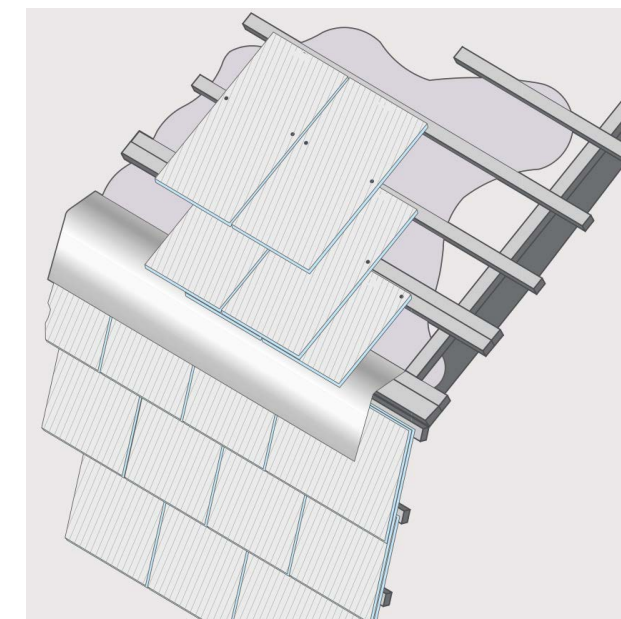

VERTIKĀLS IEKLĀJUMS

Šī ir metode, kas nodrošina daudzveidību un radošumu, ievērojot dizaina prasības, kā arī ir ekonomiski izdevīga.

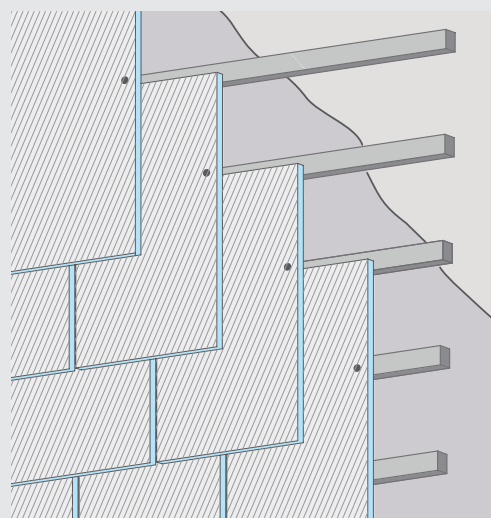

+ Piestipriniet šiferi pie latojuma ar atbilstošiem stiprinājumiem, piemēram naglām vai skrūvēm.

+ Elpojošs zemsegums nepieciešams, ja šiferis tiek ieklāts, kā apdares materiāls

+ Ieteicams ievērot šifera pārलाई 50 mm, lai nosegtu stiprinājuma vietas.



AUGŠĒJĀ DAĻA

Naglas: Pēdējais šiferis jāpiegriež, saglabājot ieklājuma soli.

Āķi: Pēdējā plāksne tiek nosepta ar metāla detaļu.

APAKŠMALA

Apakšējā sienas daļa tiek ieklāta līdzīgā tehnoloģijā kā jumta klājs.

PIESLĒGUMI

Izmantojiet pilnu vai pusi šifera plāksni nepāra rindās, lai saglabātu dalījumu. Pieslēguma vietās izmantojiet attiecīgu metāla detaļu, apdares noslēgšanai. Izmantojiet attiecīgus stiprinājumus.

Āķi: Pieslēguma vietās izmantojiet attiecīga lieluma un veida metāla detaļas, un ieklājiet līdzīgā stilā kā pie satekām un vējmalām.

STŪRI

Atkarībā no pieslēguma veida tiek izmantotas attiecīgas metāla detaļas, zem katras šifera plāksnes individuāli, vai visā garumā.

JUMTA KĀRBAS PIESLĒGUMS

Šifera plāksnes pieslēdzas jumta kārbai, un



CUP4PIZARRAS

45 Moray Place
Edinburgh EH3 6BQ - UK
Phone +44 0131 22 53 111
uk@cupapizarras.com



CUPAPIZARRAS.COM